



EX888

Amplificateur à tubes

OWNER'S MANUAL
MODE D'EMPLOI
MANUEL DEL USUARIO
BEDIENUNGSANLEITUNG

ENGLISH

FRANCAIS

SPANISH

DEUTSCH

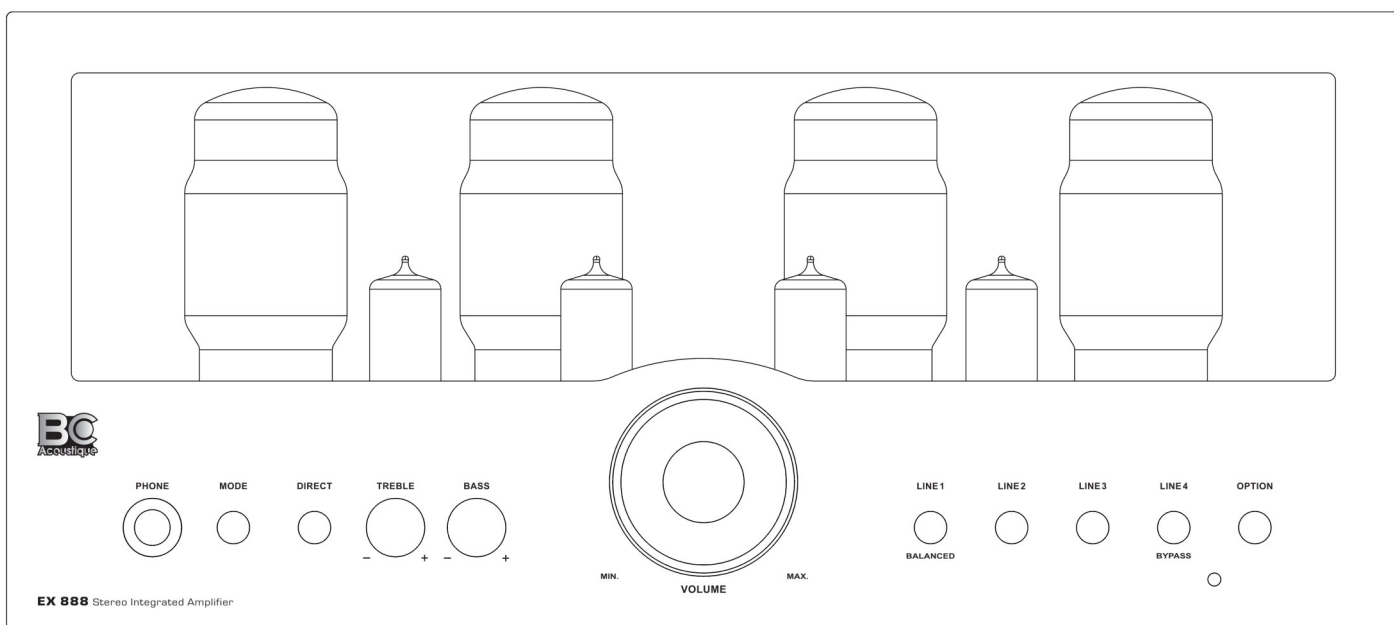

Cher client,

Nous vous remercions d'avoir choisi un produit BC Acoustique. Sa réalisation a fait l'objet de tout notre savoir-faire, tant au niveau de la conception qu'à celui de la fabrication. Les composants électroniques ainsi que les parties mécaniques correspondent à des critères de sélection de très haute qualité. Le fonctionnement et la finition de chaque produit ont été contrôlés avant sa livraison. Afin d'obtenir un résultat optimal, nous vous invitons à lire les conseils contenus dans ce document.

Sommaire

| | |
|---|----|
| Consignes de sécurité | 02 |
| Lexique | 02 |
| Recommandations | 02 |
| Recyclage du produit | 03 |
| Emplacement et précautions | 03 |
| Sources d'alimentation | 03 |
| Garantie | 03 |
| Instructions de base : MISE EN ROUTE RAPIDE | 04 |
| Face arrière - Raccordements de l'amplificateur | 04 |
| Face avant - Raccordements et usages de l'amplificateur | 06 |
| Installation des tubes | 07 |
| Méthode d'ajustement du Bias | 07 |
| Télécommande | 08 |
| Caractéristiques Techniques | 08 |
| Dépannage | 09 |

Consignes de sécurité

Nous vous invitons à lire attentivement ces instructions relatives au bon usage de votre produit. Elles vous assureront le bon fonctionnement de ce dernier et ce en toute sécurité.

- Ne jamais utiliser cet appareil dans une zone humide ou à proximité d'un liquide.
- Nettoyer uniquement avec un chiffon sec. Par précaution il est préférable de débrancher l'appareil avant toute manipulation.
- Ne jamais obstruer les systèmes de ventilation de l'appareil. Veiller à installer l'appareil dans un emplacement suffisamment aéré.
- Ne pas installer près de sources de chaleur.
- Prendre le plus grand soin du cordon d'alimentation et des prises de raccordement électriques. Notamment, ne pas marcher, ni appuyer sur le cordon d'alimentation, et plus précisément au niveau des prises, des installations d'alimentation et de la sortie de l'alimentation électrique.
- Utiliser uniquement les pièces détachées et des accessoires recommandés par BC Acoustique.
- Veillez à utiliser une prise murale d'alimentation adaptée à la prise secteur de l'appareil. Notamment si l'appareil est équipé d'une prise de terre, il est nécessaire de l'utiliser.
- Débrancher l'appareil en cas d'orage ou si vous ne l'utilisez pas pendant une longue période.

Lexique

 Le marquage CE indique que ce produit est conforme aux directives européennes dites « basse tension » (2006/95/EC), à la compatibilité électromagnétique (2004/108/EC) et à l'éco conception applicable aux produits consommateurs d'énergie (2009/125/EC) lorsque l'appareil est installé et utilisé conformément à ce manuel de l'utilisateur. Pour garantir une conformité prolongée, seuls les accessoires de BC Acoustique doivent être utilisés avec ce produit et les opérations de maintenance doivent être confiées à du personnel spécialisé et qualifié.



Le symbole DEEE est celui de l'Union Européenne à propos du recyclage des appareils électriques et électroniques. Il indique que ce produit contient des composants électriques et électroniques qui peuvent être réutilisés, recyclés ou récupérés. En conséquence ce produit ne doit pas être mis au rebut dans votre poubelle habituelle. Merci de retourner l'unité ou de contacter votre revendeur agréé afin obtenir davantage d'informations.



Ce symbole indique à l'utilisateur la présence d'une « tension électrique dangereuse » non isolée qui peut constituer un risque d'électrocution pour l'utilisateur.



Ce symbole informe l'utilisateur que la documentation livrée avec l'appareil contient des instructions importantes relatives à la maintenance et au bon usage du produit.

Recommandations

Dans le cas d'une écoute au casque, veillez à ne pas utiliser ce dernier à un niveau sonore excessif. Dans le cas contraire, une écoute prolongée à fort niveau peut entraîner des dommages irréversibles pour votre audition.

Lorsque vous vous débarrassez des piles usagées, veuillez-vous conformer aux règles gouvernementales ou aux règles définies par les instructions publiques relatives à l'environnement applicables dans votre pays.

Ne jamais exposer les batteries (bloc batterie ou piles installées) à une chaleur excessive, comme par exemple les rayons du soleil, le feu, etc...

Recyclage du produit

Au terme de sa durée de vie, ce produit ne doit pas être jeté avec les ordures ménagères ordinaires, mais retourné à un point de collecte pour le recyclage des composants électriques et électroniques. Ce point est souligné par le symbole sur le produit, sur le manuel d'utilisation et sur l'emballage.

Les matériaux peuvent être réutilisés en conformité avec leur marquage. Grâce à la réutilisation et au recyclage des matières premières ou à toute autre forme de recyclage, vous contribuez de manière importante à la protection de l'environnement. Votre municipalité peut vous indiquer où se situe le point de collecte le plus proche.

Emplacement et précautions

Eviter de le placer directement face aux rayons du soleil ou près d'une source de chaleur. Aucune source de feu ne doit être placée sur l'appareil. Eviter également toutes les sources qui pourraient occasionner des vibrations, de la poussière, de la fraîcheur ou de l'humidité. La plage de température ambiante recommandée est de 5 à 35°C.

L'appareil doit obligatoirement être installé sur une surface stable et horizontale. Ne pas placer l'unité sur une surface instable ou sur une étagère. L'unité pourrait en effet tomber et cela pourrait blesser un enfant ou un adulte, sans oublier les dommages causés sur le produit. Ne pas positionner d'autres équipements au-dessus de l'unité.

En raison des champs magnétiques répartis, aucune platine, ni aucun téléviseur CRT ne doit être positionné près de l'appareil pour éviter de possibles interférences.

Sources d'alimentation

L'unité doit être uniquement utilisée avec le type de source électrique indiquée sur l'étiquette. Si vous n'êtes pas certain du type d'alimentation disponible chez vous, merci de contacter votre revendeur ou l'entreprise chargée de l'alimentation électrique dans votre région.

Éteindre l'appareil si vous n'avez pas l'intention d'utiliser cet appareil pendant une longue période.

En cas d'absence prolongée de votre domicile, il est recommandé de le débrancher de la prise électrique.

S'assurer que chaque câble est correctement inséré. Pour éviter des ronflements ou des bruits de fond, ne pas mélanger les différents autres câbles d'antenne avec le cordon d'alimentation ou les câbles des enceintes acoustiques.

Garantie

BC Acoustique garantit ce produit pièces et main-d'œuvre (dans les conditions stipulées ci-dessous).

BC Acoustique peut décider de réparer ou de remplacer (à sa propre discrétion) ce produit ou toute pièce défectueuse. La période de garantie peut varier selon le pays. En cas de doute, adressez-vous à votre revendeur. Veuillez à toujours conserver la preuve d'achat de cet appareil.

Pour une réparation sous garantie, veuillez contacter le revendeur BC Acoustique agréé qui vous a vendu ce produit. Si votre revendeur ne peut procéder lui-même à la réparation du produit, ce dernier pourra être envoyé à un service après-vente BC Acoustique agréé. Le cas échéant, vous devrez expédier ce produit dans son emballage d'origine ou dans un emballage offrant un degré de protection équivalent.

Une preuve d'achat telle qu'une facture attestant que le produit est couvert par la garantie doit être présentée pour tout recours à la garantie.

Cette garantie est annulée si :

- Le numéro de série d'usine a été modifié ou supprimé.
- Ce produit n'a pas été acheté auprès d'un revendeur BC Acoustique agréé. Pour confirmer que le numéro de série n'a pas été modifié ou que ce produit a été acheté auprès d'un revendeur BC Acoustique agréé, vous pouvez appeler BC Acoustique ou le distributeur BC Acoustique de votre pays.
- Si le câble secteur ou sa prise sont endommagés.
- Si un liquide a été renversé sur l'appareil ou si des corps étrangers sont tombés à l'intérieur.
- Si l'appareil a été exposé à la pluie ou à de l'eau.
- Si l'appareil est tombé ou a été endommagé d'une manière quelconque.
- Cette garantie ne couvre pas les dommages esthétiques ou les dommages dus ou faisant suite à des cas de force majeure, à un accident, à un usage impropre ou abusif, à la négligence, à un usage commercial ou à une modification d'une partie quelconque du produit.
- Cette garantie ne couvre pas les dommages dus ou faisant suite à une utilisation, à un entretien ou à une installation inappropriés ou à une réparation opérée ou tentée par une personne quelconque étrangère à BC Acoustique ou qui n'est pas revendeur BC Acoustique ou technicien agréé, autorisé à effectuer des travaux d'entretien et de réparation sous garantie pour BC Acoustique. Toute réparation non autorisée annule cette garantie. Cette garantie ne couvre pas les produits vendus "EN L'ÉTAT".
- LES RÉPARATIONS OU REMPLACEMENTS EFFECTUÉS DANS LE CADRE DE CETTE GARANTIE CONSTITUENT LE RECOURS EXCLUSIF DU CONSOMMATEUR.
- BC Acoustique DÉCLINE TOUTE RESPONSABILITÉ POUR TOUT DOMMAGE ACCESSOIRE OU INDIRECT.

Garantie (suite)

- Certains pays n'autorisent pas l'exclusion ou la limitation des dommages accessoires ou indirects ou les exclusions de garanties implicites. Par conséquent, les limitations ou exclusions ci-dessus peuvent ne pas s'appliquer. Cette garantie vous accorde des droits légaux spécifiques, outre d'autres droits qui varient d'État à État ou de pays à pays.

Instructions de base

Attention : Veillez à ce que l'appareil ne soit pas branché sur le secteur avant de procéder aux branchements. Il est également recommandé d'éteindre ou de débrancher tous les autres appareils associés pendant que vous procédez aux connexions du produit.

Face arrière

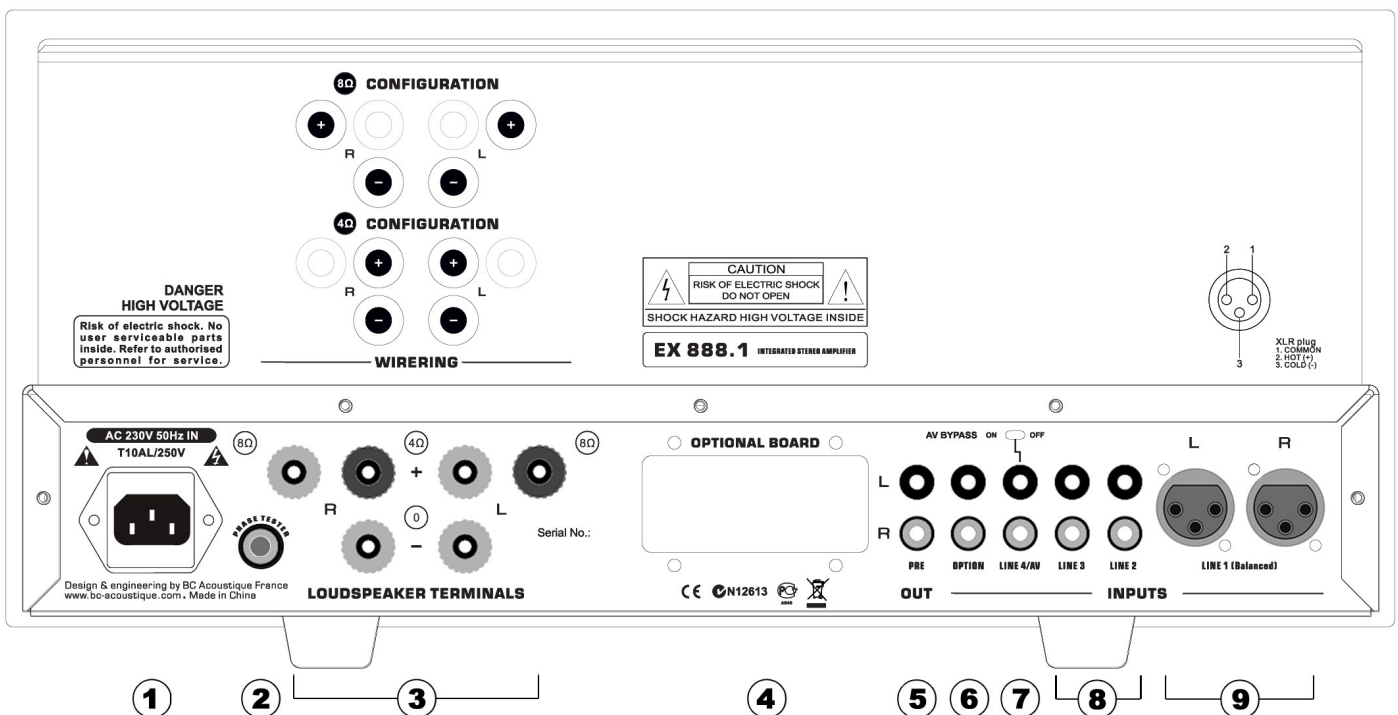

Raccordements de l'amplificateur

NE JAMAIS FAIRE FONCTIONNER L'AMPLIFICATEUR SANS Y AVOIR PREALABLEMENT RACCORDER LES ENCEINTES ACOUSTIQUES. LE PRINCIPE DE FONCTIONNEMENT DES AMPLIFICATEURS A TUBES EST DIFFERENT DES AMPLIFICATEURS A TRANSISTORS; SANS « CHARGES » L'ENERGIE DE L'AMPLIFICATEUR EST DISSIPÉE DANS LES TRANSFORMATEURS DE SORTIE CE QUI EST NEFASTE POUR LA DURABILITE DU PRODUIT.

Mise en route rapide

Brancher les haut-parleurs sur les prises pour haut-parleurs à l'arrière et les sources sur les prises d'entrée correspondantes à l'arrière.

Brancher le cordon d'alimentation secteur d'une part au connecteur AC Mains du produit puis d'autre part à une prise secteur murale.

Mettez l'interrupteur POWER (ALIMENTATION) sur ON (MARCHE). [Bouton ⑦ schéma page 6]

Si l'appareil est équipé d'un dispositif de veille, alors appuyez sur le bouton de STANDBY pour le mettre sous tension.

Appuyez sur le sélecteur d'entrée correspondant à la source que vous souhaitez entendre.

① PRISE D'ALIMENTATION

Une fois tous les raccordements vers l'amplificateur réalisés, branchez le câble d'alimentation sur une prise de courant et mettez l'appareil en marche. Votre amplificateur est maintenant prêt à fonctionner.

② TESTEUR DE PHASE (Phase tester)

Les appareils de la Série EX disposent de cordon secteur 3 pôles. Ces 3 points sont respectivement la Masse (également appelée Terre), qui est situé au centre de la prise, le Neutre, il s'agit d'une référence électrique, et enfin, la Phase. Cette dernière est celle qui « porte » la tension alternative.

Raccordements (suite)

Selon le câblage de la barrette secteur et le sens de branchement de la prise, la position respective du Neutre et de la Phase vont changer hors, selon cette position une tension résiduelle peut apparaître sur le châssis de l'appareil. Cette tension peut influencer sur le résultat d'écoute de votre système hi-fi.

Afin de pouvoir opter pour le sens de branchement le plus approprié (celui qui induira la tension résiduelle la plus faible sur le châssis), certains appareils de la Série EX disposent d'un dispositif de Test : « Phase Tester ».

Pour effectuer le test il est nécessaire de connecter l'appareil au courant secteur, puis à l'aide d'un doigt de venir toucher la couronne métallique située autour de la lampe centrale.

Si la lampe s'illumine, c'est que la tension résiduelle du châssis est élevée. Il faudra donc alors inverser le sens de connexion de la prise secteur de l'appareil (l'intensité de l'éclairage est faible).

Si la lumière reste éteinte lorsque vous touchez la couronne, c'est que l'appareil est connecté dans le sens préconisé.

Remarques :

- Pour pouvoir choisir le sens de connexion de la prise secteur il est nécessaire de disposer d'une prise femelle au format Schuko car la terre est déportée sur les côtés.



Prise Schuko

- Lorsque l'on effectue le test en touchant la couronne, assurez-vous à ne pas toucher une autre partie de l'appareil ce qui aurait l'effet de le mettre à terre et donc d'invalider le test.

③ LOUDSEPAKER TERMINALS

Branchez l'enceinte de DROITE aux bornes repérées « R + » et « R - » en s'assurant que « R + » est reliée à la borne « + » de l'enceinte et « R - » est reliée à la borne « - » de cette même enceinte. Brancher l'enceinte GAUCHE aux bornes repérées « L + » et « L - » en procédant de la même manière.

Veillez à ce qu'aucun brin non isolé ne puisse court-circuiter les sorties des enceintes. Veillez à ce que les bornes des enceintes soient suffisamment serrées pour assurer un bon raccordement électrique. Si les bornes à vis ne sont pas assez serrées, la qualité sonore peut être affectée.

N'utiliser que du fil dédié aux enceintes acoustiques (une section de 1,5 mm² est recommandée ou plus notamment si la longueur des câbles est supérieure à 3m).

Remarque importante : Vérifiez l'impédance de vos enceintes. Lorsque vous utilisez une paire d'enceintes, vous pouvez utiliser des enceintes avec une impédance comprise entre 4 et 8 ohms. VEILLES A UTILISER LES BORNES CORRESPONDANTES.

④ OPTIONNAL BOARD (carte optionnelle)

Cet emplacement permet d'ajouter, quand vous le désirez, une des cartes optionnelles permettant l'ajout d'une source supplémentaire (par exemple une carte numérique qui vous permettra d'écouter de la musique en provenance de votre ordinateur).

⑤ PRE OUT (SORTIES - prises RCA)

Cette sortie permet d'utiliser l'amplificateur comme un préampli et de brancher des blocs de puissance pour upgrader le système.

⑥ OPTION (ENTREE)

Plusieurs cartes optionnelles (Phono, Wifi, Bluetooth...) vont vous permettre d'ajouter des fonctions à votre amplificateur. Dans le cas où vous n'avez pas ajouté de carte optionnelle, l'entrée OPTION fonctionnera tout de même comme une entrée LINE 2 conventionnelle.

⑦ LINE 4 & AV BYPASS

Ce commutateur permet de « by-passer » les étages de réglage de gain dans le cadre d'une utilisation au sein d'un système Audio-Vidéo. Dans le cadre de l'utilisation de l'amplificateur en mode ByPass, veuillez commuter l'interrupteur situé au dos de l'appareil au-dessus de l'entrée LINE4/AV ByPass sur ON.

ATTENTION : LORS DE L'USAGE DE L'ENTREE LINE4 EN MODE BYPASS, LE GAIN EST ALORS MAXIMUM. VEILLES A NEJAMAIS Y CONNECTER UNE SOURCE SANS AVOIR AUPARAVANT REGLE SON VOLUME DE SORTIE AU MINIMUM.

⑧ LINE 2, 3 et 4 - INPUTS (ENTREES - prises RCA)

Les entrées LINE 2 à LINE 4 sont destinées à connecter des sources de « niveau ligne » à votre amplificateur. Ces entrées sont conçues pour recevoir des signaux dits « analogiques » par opposition aux signaux « numériques ». Les câbles compatibles avec ces prises sont du type « RCA », ils sont traditionnellement repérés par un code couleur « ROUGE » pour le canal DROIT et « BLANC » pour le canal GAUCHE.

Raccordement d'une platine tourne-disque

La plupart des platines tourne-disques disposent de sorties au format « RCA » mais dont le signal n'est pas compatible avec les « entrées lignes » des amplificateurs. Afin de pouvoir utiliser une platine tourne disque, il est nécessaire d'utiliser un « préamplificateur phono » compatible avec la « cellule phono lectrice » utilisée. Il existe 2 familles de cellules; MM (Moving Magnet) ou MC (Moving Coil). La majorité des cellules grand public est au format MM.

⑨ LINE 1 - INPUT (ENTREE - prise XLR)

L'entrée XLR permet l'usage de liaisons symétriques. Ce type de câbles garantit une plus grande immunité vis-à-vis des perturbations électromagnétiques. Leur utilisation est recommandée notamment lorsque la distance entre les appareils est importante.

Face avant

Raccordements et usages

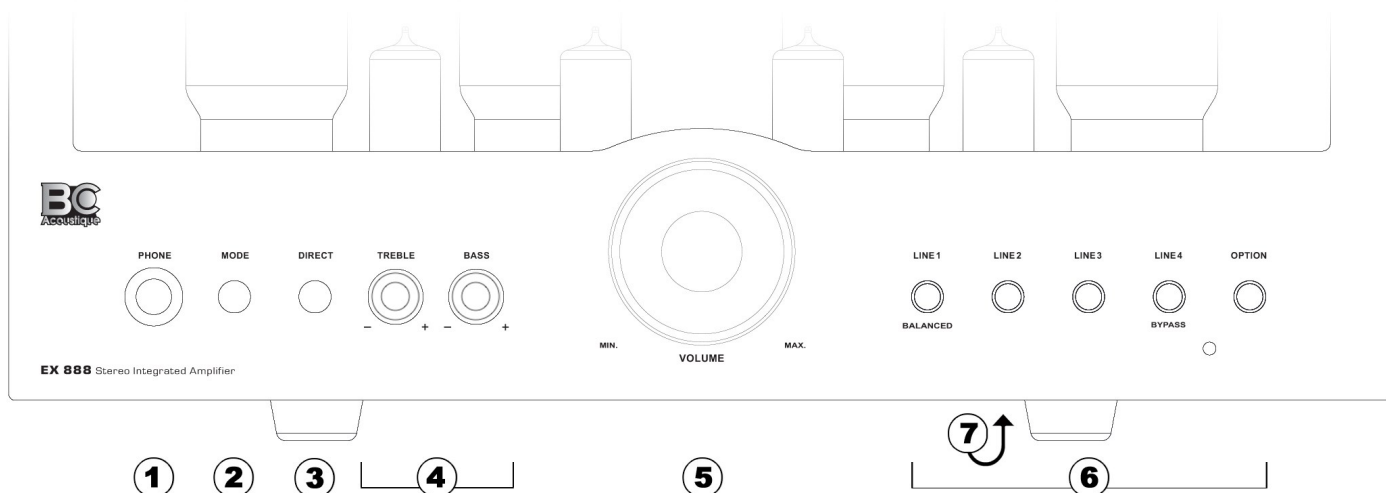

① PHONE / SORTIE CASQUE

Vérifiez que la commande de volume sonore est au minimum avant de brancher ou de débrancher le casque. L'écoute à des niveaux sonores élevés peut entraîner des dommages auditifs permanents.

Cette prise au format Jack 6,35mm permet le branchement d'un casque d'écoute stéréophonique. Il est conseillé d'utiliser un casque d'écoute dont l'impédance est comprise entre 32 et 600 Ohms.

Lorsque la prise casque est utilisée, les sorties haut-parleurs sont désactivées.

② MODE

Cette fonction permet de commuter entre les modes de fonctionnement « triode » et « pentode (dit également ultra linéaire) ». Lorsque l'éclairage du bouton est de couleur BLEU c'est qu'il est en mode triode, et quand il est en BLANC c'est qu'il est en mode pentode (ultra linéaire).

③ DIRECT

Si cette fonction est activée (signal lumineux en fonctionnement), alors les fonctions BASS, TREBLE et BALANCE sont inopérantes. Le but de cette fonction est « court-circuité » les circuits électroniques de correction de tonalité et de balance afin de préserver au mieux la pureté du signal musical.

④ BASS et TREBLE

Le bouton de réglage « BASS » permet d'agir sur le niveau relatif des fréquences graves afin de modifier l'équilibre tonal du son en fonction de votre acoustique de salle et de vos goûts. Le bouton « TREBLE » concerne quant à lui les fréquences aigües.

Lorsque ces boutons sont dans la position médiane, cela signifie que l'équilibre tonal n'est pas modifié. L'amplitude de réglage est de + 10 décibels (bouton tourné dans le sens des aiguilles d'une montre) à - 10 décibels (bouton tourné dans le sens inverse des aiguilles d'une montre).

⑤ VOLUME

Ce potentiomètre permet d'ajuster le volume de sortie de l'amplificateur au niveau des sorties haut-parleurs.

⑥ SELECTEURS DE SOURCE

Ces boutons permettent de sélectionner l'entrée active de l'amplificateur ainsi que le signal envoyé aux haut-parleurs, au casque et aux prises de sortie préamplificateur REC et LINE. Les boutons sur la télécommande sont identiques à ces boutons. Une fois le bouton sélectionné, la LED d'entrée correspondante intégrée au cadre du bouton d'entrée particulier s'allumera en blanc.

LINE 1 à LINE 4/BYPASS : Ces touches permettent de sélectionner les sources présentes sur les entrées RCA (niveau ligne) et XLR (LINE 1) de même noms situées sur la face arrière de l'amplificateur.

OPTION

Sans carte Optionnelle : Cette touche permet de sélectionner l'écoute d'une 5^{ème} source que vous aurez au paravent connecté aux prises RCA OPTION (face arrière).

Avec carte Optionnelle : Cette touche permet de sélectionner l'écoute de la source relative à votre carte optionnelle. (Voir notice de la dite carte optionnelle).

Exemple de carte optionnelle : carte Réseau vous permettant d'écouter la musique présente sur votre réseau en wifi.

⑦ BOUTON MARCHE/ARRET

Cet interrupteur permet la mise à l'arrêt ou en marche de l'amplificateur.

Note : 4 cales en caoutchouc sont fournies avec l'appareil afin de pouvoir le surmonter pour réajuster l'écartement entre deux appareils, apporter une meilleure aération, limiter les vibrations et permettre une meilleure accessibilité au commutateur On/Off situé sous l'appareil.

Les tubes

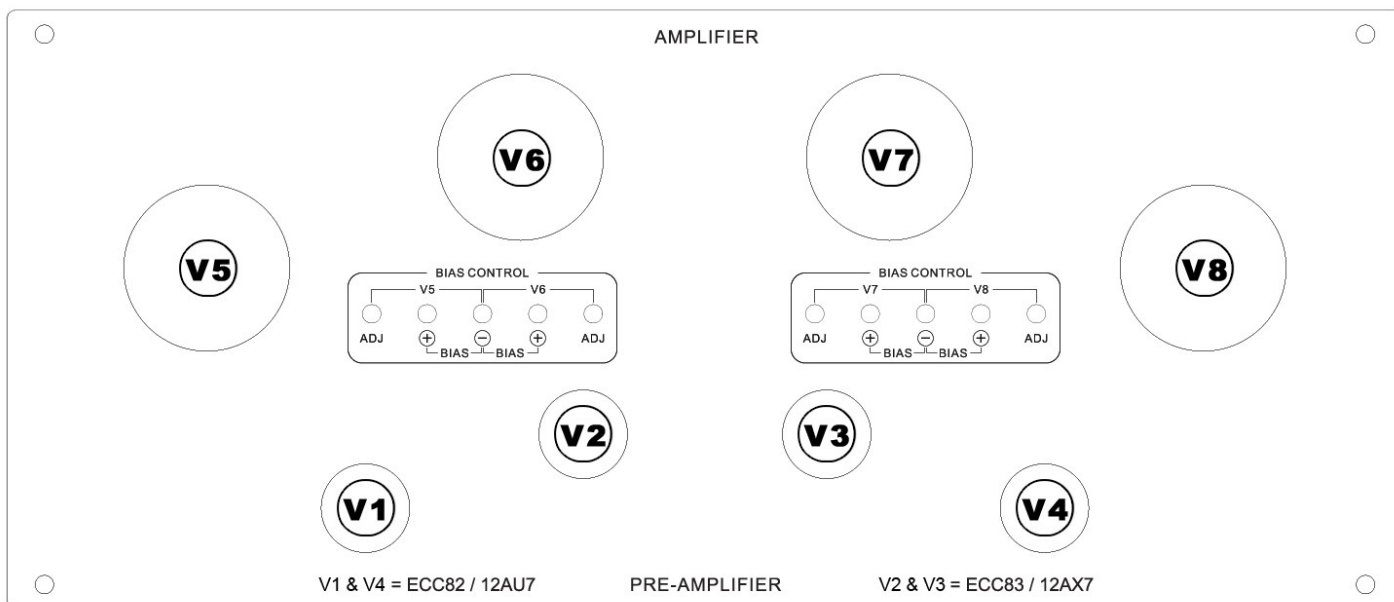

Installation des tubes

Le capot s'ouvre simplement en pressant des deux cotés sur la grille. Ensuite, vous n'avez plus qu'à la soulever.

Installez les tubes suivant le schéma ci-dessous :

2x **ECC82** en positions V1 et V4

2x **ECC83** en positions V2 et V3

4x **KT-88** en positions V5 à V8

Attention, les tubes sont numérotés (de V1 à V8) car les réglages d'usine ont été effectués avec une position propre à chaque tube, veuillez positionner chaque tube en conséquence. Suivez les instructions afin d'installer le bon tube à la bonne position.

Lorsque vous remplacez les tubes, assurez-vous que les broches soient bien dans le bon sens.

Les tubes livrés d'origine avec votre amplificateur EX888 ont fait l'objet d'une période de « rodage » de 50 heures, leurs caractéristiques sont donc déjà grandement stabilisées.

ATTENTION !

Aucun liquide ne doit être mis en contact avec les tubes.

Méthode d'ajustement du Bias

Procédure de réglage des polarisations des tubes KT88

Attention : Le réglage de Bias normalement n'est pas susceptible de varier dans le temps. Il n'est nécessaire de procéder à ce réglage que lors du changement des tubes. Les tubes d'origines ont déjà fait l'objet de cette procédure en usine.

- Régler le voltage de votre multimètre numérique sur le calibre 2V continu.

- L'embout rouge (ici sur ce schéma en gris clair) contacte la borne positive (point) ② et l'embout noir en contact avec la borne négative (test) ②.

- Le voltage de polarisation doit être ajusté entre 0,4V et 0,45V.

A l'aide d'un tournevis (bias) ② augmentez le voltage en tournant dans le sens des aiguilles d'une montre et dans l'autre sens pour diminuer ce dernier.

La durée de vie d'un tube dépend de l'usage et notamment de la puissance de sortie moyenne.

Dans le cadre d'un usage « classique », une durée de vie d'environ 2500 heures est généralement admise.

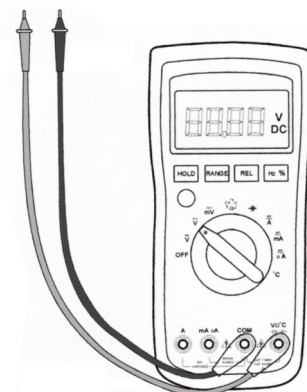

Télécommande

L'amplificateur EX-888.1 est livré avec une télécommande RC-EX2v2. Elle a été conçue pour être à la fois compatible avec votre amplificateur mais aussi avec le plus possible d'appareils de la gamme BC Acoustique.

- ① POWER : Ce bouton permet de mettre en veille ou de sortir de veille les différents appareils électro-niques BC Acoustique disposant de cette fonction.
- ② INFO : L'afficheur de la platine présente des informations sur le CD
- ③ RANDOM : Lance la lecture aléatoire d'une piste du CD
- ④ 1...9.0 : Pavé numérique / sélection des plages
- ⑤ A-B
- ⑥ PAVE DE COMMANDES : REV / STOP / FWD
PREV/ PAUSE/PLAY / NEXT
- ⑦ TIME
- ⑧ CD/USB
- ⑨ SOURCES : DAC/OPTION/LINE1/LINE2/LINE3
- ⑩ OPTION : Sélectionne la 5^{ème} source provenant de votre carte optionnelle. S'il n'y a pas de carte optionnelle, elle fera office d'entrée LINE2.
- ⑪ TONE : Réglage grave/aigu
- ⑫ REPEAT : Morceaux ou plage
- ⑬ VOL+ / VOL-
- ⑭ STOP : Arrêt de la fonction Repeat
- ⑮ PROG : Mode programmation

Note relative à la pile : Retirer la languette de protection transparente afin d'activer la pile.



Caractéristiques

Section amplification

Puissance RMS :

2 x 40W (en mode ultra linéaire) ou

2 x 20W (en mode Triode)

Impédance de sortie : 4Ω, 8Ω

Bande passante : 10Hz ~ 38kHz (-1 dB)

Distorsion ≤ 1% (1kHz)

Rapport signal/bruit ≥ 93dB

Tubes : KT88x4, ECC83x2, ECC82x2

Sensibilité d'entrée : 360mV (By-pass 700 mV)

Impédance d'entrée : 100kΩ

Réglages de tonalité Grave et Aigus avec fonction « Direct » permettant de shunter les circuits de correction.

Commutation entre les modes Triode et Ultra-linéaire
Télécommande

Connectique

5x entrées RCA (plaquées Or) dont :

* Une entrée RCA (OPTION) pouvant recevoir une carte optionnelle.

* Une entrée RCA (LINE4) permettant de « by-passer » les étages de réglage de gain dans le cadre d'une utilisation au sein d'un système Audio-Vidéo.

* Une sortie RCA « Pré-Out » pour l'ajout d'un amplificateur de puissance dans le cadre d'une bi-amplification.

Borniers HP isolés plaqués Or

1x Sortie casque (jack 6,35 mm) face avant

Généralités

Produit : Dimensions (LxHxP) : 430 x 200 x 405 mm

Poids : 25 kg

Carton : Dimensions (LxHxP) : 480 x 256 x 460 mm

Poids : 28 kg / Volume : 0.057 m³

CODES EAN

EX888.1 Noir : 0634654605757

EX888.1 Silver : 0634654605764

Dépannage

Vous trouverez ici un certain nombre de description de pannes et de solutions éventuelles que nous vous invitons à lire afin de pouvoir vous assurer de l'éventualité d'une réelle panne de votre appareil.

L'appareil ne s'allume pas

- Assurez-vous que le cordon d'alimentation est correctement raccordé.
- Assurez-vous que la fiche est entièrement insérée dans la prise murale et qu'il y a du courant.
- Vérifiez que l'appareil est mis en marche.
- Vérifiez le fusible dans la fiche d'alimentation ou l'adaptateur le cas échéant.

Il n'y a pas de son

- Assurez-vous que l'appareil n'est pas en mode veille.
- Vérifiez que l'équipement source est correctement branché.
- Vérifiez que vos enceintes sont correctement branchées.

L'un des canaux n'émet aucun son

- Assurez-vous que le contrôle de la balance est dans la position correcte.
- Vérifiez les branchements des enceintes.
- Vérifiez les interconnexions.

Un fort bourdonnement ou grésillement est perceptible

- Vérifiez la platine tourne-disque ou le bras de lecture pour détecter une mise à la masse défectueuse ou un branchement défectueux.
- Assurez-vous qu'aucun câble d'interconnexion n'est desserré ou défectueux.
- Assurez-vous que votre magnétophone à cassettes ou votre platine tourne- disque n'est pas trop près de l'amplificateur.

Les basses sont faibles ou l'image stéréo est diffuse

Assurez-vous que les enceintes ne sont pas en déphasage.

Le son subit des distorsions

Assurez-vous que le réglage des commandes de volume ou de tonalité n'est pas trop élevé.

La télécommande ne fonctionne pas

- Vérifiez que les piles ne sont pas périmées.
- Assurez-vous que rien ne bloque le capteur de la télécommande.

Au cas où les solutions ci-dessus ne permettraient pas de remédier à votre problème, consultez notre section FAQ (questions fréquentes) sur notre site web : www.bc-acoustique.com

Pour toute réparation, pendant ou après la garantie, veuillez contacter votre revendeur.

Pour bénéficier de la garantie et du support technique, merci de bien vouloir enregistrer votre produit en ligne en vous inscrivant sur le site www.bc-acoustique.com à la rubrique enregistrement des produits.



BC ACOUSTIQUE
BP 306
94709 Maisons-Alfort Cedex France
www.bc-acoustique.com

Notes



BC ACOUSTIQUE
BP 306
94709 Maisons-Alfort Cedex France
www.bc-acoustique.com